

**CROWN**

# SERIE **SHR 5500**

## **Especificaciones**

Apilador retráctil  
de alto rendimiento  
de operador a pie





			Imperial	Métrico	Imperial	Métrico		
Información general	1	Fabricante	Crown Equipment Corporation					
	2	Modelo	SHR 5520-25 y SHR 5520-30		SHR 5540-35			
	3	Capacidad de Carga	lb kg	Ver Tabla				
	4	Centro de la carga	in mm	24	600	24	600	
	5	Potencia	Eléctrica	24 voltios				
	6	Tipo de operador	A pie	Apilador retráctil				
	7	Tipo de ruedas	Carga / Tracción	Poliuretano/Poliuretano				
	8	Ruedas (x = tracción)	Carga / Tracción	4 / 1x				
Dimensiones	9	Altura de levante	in mm	Ver Tabla				
	13	Largo total frontal*	in mm	44	1,120	50.5	1,285	
	14	Distancia entre centro de ruedas	in mm	52.7	1,340	59.2	1,505	
	15	Radio de giro	in mm	59.4	1,510	65.9	1,675	
	16	Ancho interior entre estabilizadores laterales	in mm	34 – 50" en incrementos de 2"	865 – 1,270 mm en incrementos de 50 mm	34 – 50" en incrementos de 2"	865 – 1,270 mm en incrementos de 50 mm	
Rendimiento	17	Horquillas	Estándar L x A x A	in mm	36 x 4 x 1.75	915 x 102 x 44	36 x 4 x 1.75	915 x 102 x 44
			Longitudes opcionales	in mm	30, 39, 42, 45, 48, 54, 60	760, 990, 1,060, 1,145, 1,220, 1,370, 1,525	30, 39, 42, 45, 48, 54, 60	760, 990, 1,060, 1,145, 1,220, 1,370, 1,525
	18	Velocidades de desplazamiento	Vacío/cargado	mph km/h	3.7 / 3.4	5.9 / 5.4	3.7 / 3.4	5.9 / 5.4
	19	Velocidades de levante	Vacío/cargado	fpm m/s	48.4 / 29.5	0.245 / 0.145	48.4 / 29.5	0.245 / 0.145
	20	Velocidades de descenso	Vacío/cargado	fpm m/s	50 / 50	0.250 / 0.250	50 / 50	0.250 / 0.250
	21	Pendiente superable**	**100 mm / 130 mm y 265 mm)	%	9 / 17	9 / 17	8 / 15	8 / 15
	22	Batería	Mín. peso / máx. amp	lb kg	510 / 300	230 / 290	975 / 660	445 / 585
		Tamaño máximo de batería W x L x H	in mm	6.62 x 34.37 x 24.8	168 x 873 x 630	13.12 x 31.10 x 24.8	333 x 790 x 630	
		Largo del cable de potencia/ Posición del conector	in mm	20 / B	510 / B	20 / B	510 / B	

\* Agregar 2.1" (55 mm) para el desplazador lateral

\*\* Tamaño de la rueda de carga

Mástil y peso	Tipo de mástil	TL: Levante libre limitado				TT: Triple telescópico					
		Imperial	Métrico	Imperial	Métrico	Imperial	Métrico	Imperial	Métrico		
9	Altura de levante	in mm	127.5	3,235	150.5	3,820	156	3,960	192	4,875	
3	Capacidad de carga	SHR 5520-25	lb kg	2,500	1,130	2,500	1,130	2,500	1,130	N/D	N/D
		SHR 5520-30	lb kg	3,000	1,360	3,000	1,360	3,000	1,360	N/D	N/D
		SHR 5540-35	lb kg	3,500	1,585	3,500*	1,585*	3,500	1,585	3,500**	1,585**
10	Levante libre †	con respaldo de carga (LBR)	in mm	6	150	6	150	28	710	42	1,065
11	Altura colapsada		in mm	83.5	2,120	95.5	2,425	75	1,905	89	2,260
12	Altura extendida †	con respaldo de carga (LBR)	in mm	175	4,445	198	5,030	204	5,185	240	6,100
23	Ancho mínimo entre estabilizadores laterales ID Ancho		in mm	34	865	34	865	34	865	42	1,065
24	Peso del equipo sin batería***	SHR 5520-25	lb kg	3,585	1,625	3,690	1,675	4,130	1,875	N/D	N/D
		SHR 5520-30	lb kg	4,100	1,860	4,205	1,910	4,650	2,110	N/D	N/D
		SHR 5540-35	lb kg	4,055	1,840	4,160	1,885	4,600	2,085	4,735	2,150

\* Hasta 127" (3,225 mm), 3350 lb (1,550 kg) a 150.5" (3,820 mm)

\*\* Hasta 156" (3,960 mm), 2500 lb (1,130 kg) a 192" (4,875 mm)

\*\*\* Agregar 105 lb (55 kg) para el desplazador lateral

† Cuando está equipado con 48" (1,200 mm) LBR

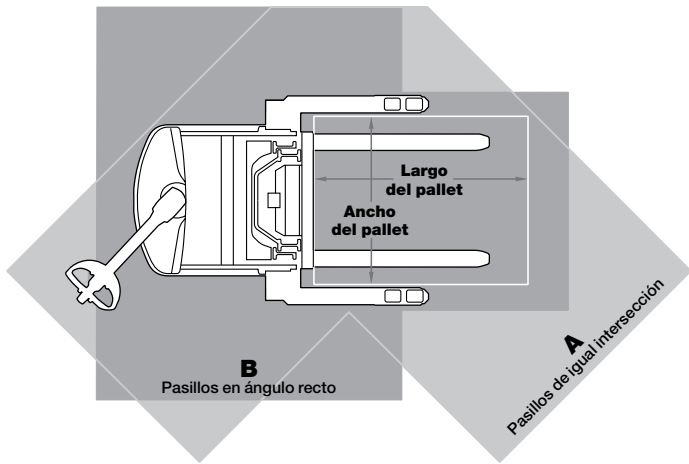

**SHR 5520**

Ancho del pallet		Largo del pallet en mm									
		30 (762)		36 (915)		40 (1,016)		42 (1,067)		48 (1,220)	
		A	B	A	B	A	B	A	B	A	B
<b>36</b>	in	62	78	62	81	62	87	62	89	63	96
915	mm	1,575	1,980	1,575	2,060	1,575	2,210	1,575	2,260	1,600	2,450
<b>40</b>	in	65	78	65	81	65	87	65	90	65	97
1,016	mm	1,650	1,980	1,650	2,060	1,650	2,210	1,650	2,285	1,650	2,465
<b>42</b>	in	66	78	66	81	66	87	66	90	66	97
1,067	mm	1,680	1,980	1,680	2,060	1,680	2,210	1,680	2,285	1,680	2,465
<b>48</b>	in	69	79	69	81	69	88	69	91	70	98
1,220	mm	1,750	2,005	1,750	2,060	1,750	2,235	1,750	2,310	1,780	2,490

**SHR 5540**

Ancho del pallet		Largo del pallet en mm									
		30 (762)		36 (915)		40 (1,016)		42 (1,067)		48 (1,220)	
		A	B	A	B	A	B	A	B	A	B
<b>36</b>	in	66	83	66	86	66	92	66	94	66	102
915	mm	1,675	2,110	1,675	2,185	1,675	2,340	1,675	2,390	1,675	2,590
<b>40</b>	in	68	83	68	86	68	92	68	95	68	102
1,016	mm	1,730	2,110	1,730	2,185	1,730	2,340	1,730	2,415	1,730	2,590
<b>42</b>	in	69	84	69	87	69	93	69	95	69	103
1,067	mm	1,755	2,135	1,755	2,210	1,755	2,365	1,755	2,415	1,755	2,615
<b>48</b>	in	72	84	72	87	72	93	72	96	73	104
1,220	mm	1,830	2,135	1,830	2,210	1,830	2,365	1,830	2,450	1,855	2,640

A = Pasillos de igual intersección  
B = Pasillos en ángulo recto

Agregar 2.5" (65 mm) si opta por desplazador lateral.  
Agregar 6" (150 mm) a 12" (300 mm) a todas las dimensiones de pasillos para una máxima maniobrabilidad.

**Capacidad**

Modelo SHR 5520-25:  
2500 lb (1,130 kg) con centro de la carga de 24" (600 mm)

Modelo SHR 5520-30:  
3500 lb (1,360 kg) con centro de carga la de 24" (600 mm)

Modelo SHR 5540-35:  
3500 lb (1,585 kg) con centro de la carga de 24" (600 mm)

**Máximo tamaño de batería**

SHR 5520-25 y SHR 5520-30:  
6.62" de ancho x 34.37" de largo x 24.8" de alto (168 x 873 x 630 mm); hasta 300 amp hora, 24 voltios

SHR 5540-35:  
13.12" de ancho x 31.10" de largo x 24.8" de alto (333 x 790 x 630 mm); hasta 660 amp hora, 24 voltios

**Equipamiento estándar**

- Sistema eléctrico de 24 voltios
- Sistema de control completo Access 1 2 3™ de Crown
- Display Access 1 2 3
  - Pantalla deslizante de ocho caracteres, 5 botones de acceso
  - Tres niveles de rendimiento seleccionables
  - BDI con corte del levante
  - Cinco horómetros
  - Códigos de evento

- Diagnóstico integrado Access 1 2 3 con función de resolución de problemas en tiempo real
- Función de código PIN

- Motores de tracción y de dirección de AC
- Características de mejora del rendimiento
  - X10™ Manubrio (inclinación estándar)
  - Anulación del interruptor de freno
  - Dirección asistida electrónica
  - Control de sujeción en rampa y velocidad
  - Potencia extra
  - Mástil y carro de alta visibilidad
  - Unidad de potencia de perfil bajo
  - Bandeja de almacenamiento
- Malla metálica protectora en el mástil
- Rueda de tracción de poliuretano de gran capacidad; 10" de dia. x 3" de ancho (250 x 75 mm) de llanta de tracción
- Ruedas de carga de poliuretano: 5" de dia. x 2.88" de ancho (127 x 74 mm)

- Sistema InfoPoint™
- Cubiertas de acero de la unidad de potencia
- Respaldo de carga de 32.8" de ancho x 47" de alto (835 x 1,195 mm)
- Desconexión de emergencia de potencia
- Interruptor de llave
- Bocina
- Conector de la batería gris SB175
- Botón de marcha atrás
- Freno de estacionamiento eléctrico
- Indicadores en las puntas de las horquillas
- Rodillos en el compartimiento de la batería
- Desplazador lateral con mangueras internas de 4" (100 mm) de travesa en cada dirección; reduce la capacidad 300 lb (140 kg)
- Longitudes de horquillas opcionales (30", 39", 42", 45", 48", 54", 60") (760, 990, 1,060, 1,145, 1,220, 1,370, 1,525 mm)
- Paquete frigorífico (-29° C / -20°F continuos)
- Protector de seguridad de Plexiglass
- Rueda de tracción de 10" diámetro x 4" de ancho (250 x 100 mm)
  - Poliuretano blando
  - Poliuretano blando con ranurado oblicuo
- Ruedas de carga de poliuretano
  - 4" de diámetro x 2.88" de ancho (100 x 74 mm) (1" [25 mm] espacio por debajo de los estabilizadores laterales)
  - 10.5" de diámetro x 4" de ancho (270 x 100 mm)

**Equipamiento opcional**

- Cargador integrado de 30 amp (caja de batería de 6.62" [168 mm])
- Encendido y apagado sin llave
- Accesorios Work Assist™:
  - Sujetanotas
  - Gancho
  - Sujetanotas y gancho
  - Bolsillo
  - Ventilador

**Información técnica**

**Serie SHR 5500**

### Controles del operador

Los botones de control del robusto manubrio de control X10 de Crown están ubicados en una posición óptima para facilitar la operación del equipo con cualquier mano y minimizar los movimientos de mano y muñeca. Una perilla de control ergonómica permite controlar la marcha adelante y atrás, asegurando precisión en las maniobras. Los mangos de control están recubiertos con uretano para aislar el frío y las vibraciones, disponen además de botones de bocina integrados para una fácil activación. El manubrio de control incorpora un botón de seguridad que invierte el sentido de marcha del equipo si el botón toca al operador.

El manubrio de control puede mantenerse a una altura cómoda con un esfuerzo mínimo, reduciendo así la fatiga.

El interruptor "liebre / tortuga" dispone de dos niveles de rendimiento programables para el desplazamiento, permitiendo a los operadores seleccionar el ajuste más apropiado según su nivel de experiencia o los requisitos de la aplicación.

La exclusiva función de anulación del interruptor de freno permite un desplazamiento lento con el manubrio de control en posición casi vertical. Esta característica mejora la maniobrabilidad en áreas reducidas.

### Rendimiento

La serie SHR 5500 utiliza sistemas de tracción de AC de última generación, mejorados con tecnología Access 1 2 3. La tecnología Access 1 2 3 de Crown supervisa de forma permanente los sistemas del equipo, ajustando los parámetros del sistema para ofrecer un rendimiento y control óptimos. El display Access es una versátil interfaz que mantiene a los operadores informados sobre cualquier cambio que afecte al rendimiento del equipo, y que al activarse permite seleccionar entre tres perfiles de rendimiento.

Gracias a estos niveles de rendimiento programables, el personal autorizado puede ajustar el equipo para que sea utilizado por operadores con distintos niveles de experiencia o para satisfacer los requisitos de una aplicación en particular. Además, pueden asignarse hasta un máximo de 25 códigos PIN a distintos operadores para vincularlos de esta forma a uno de los perfiles de rendimiento pre-programados.

Gracias a la dirección electrónica asistida, el operador puede maniobrar con cargas pesadas en espacios reducidos durante todo el día con un nivel de fatiga mucho menor. La combinación de un desplazamiento suave y rendimiento de levante con los magníficos controles del manubrio de control X10 mejoran la productividad.

La serie SHR 5500 está equipada con una función de retención en rampa y control de velocidad que mejora el trabajo en pequeñas rampas y pendientes. La función de retención en rampa utiliza un motor que impide que el equipo se mueva al soltar el freno sin activar ningún mando de desplazamiento. El control de velocidad en rampa se encarga de que la velocidad actual coincida con la solicitada. Si el equipo encuentra un obstáculo, el dispositivo de incremento de potencia proporciona hasta un 15% más de potencia durante tres segundos para poder superarlo.

### Sistema eléctrico

El sistema eléctrico de 24 voltios de alto rendimiento con fusibles utiliza un control por microprocesador que aprovecha al máximo la energía, reduce la necesidad de mantenimiento y posibilita un control sin límites de la velocidad.

Los módulos Access que controlan el desplazamiento, el levante y el descenso están sellados contra la penetración de suciedad, polvo y humedad para garantizar el buen funcionamiento del sistema. Se han eliminado todos los contactores, salvo el contactor principal de la línea. El equipamiento estándar incluye un conector de la batería de 175 amp con manija de desconexión.

### Sistema hidráulico

El motor hidráulico de alto rendimiento (4.8 kw) se controla por un transistor y está acoplado a una bomba de engranajes seleccionada para un levante óptimo y un bajo nivel de ruido. Una velocidad de levante con aceleración y deceleración programables y de dos velocidades de descenso programables permite personalizar el equipo según las preferencias del operador o los requisitos de la aplicación.

Los vástagos de los cilindros están revestidos de cromo duro, con juntas de poliuretano. La válvula de retorno, calibrada según la capacidad, protege todos los componentes del sistema hidráulico. El depósito incorpora un filtro de retorno de 10 micras integrado que retiene la suciedad del aceite.

### Unidad de tracción / freno

Caja de engranajes de alto rendimiento con engranaje helicoidal de entrada para un funcionamiento silencioso.

El freno motor regenerativo se activa al bajar pendientes, durante la contramarcha y al colocar el control direccional en posición neutra. Encima del motor de tracción hay montado un freno electromagnético que se activa por resorte y se libera por acción eléctrica. Este freno electromagnético, que sirve de freno de estacionamiento, se activa cuando el manubrio de control se mueve de la zona de operación a la de frenado durante el funcionamiento del equipo.

### Dirección asistida

Un motor de AC de alto rendimiento gira la unidad de tracción cuando detecta movimiento en el manubrio de control, para generar así la dirección asistida electrónica.

### Mástil

El mástil de dos y tres estaciones tiene un diseño de alta visibilidad que incorpora un refuerzo en ángulo y sitúa los cilindros de levante detrás de los perfiles en "I" anidados con el fin de aumentar al máximo la visibilidad a la hora de posicionar y depositar la carga. Los cambios de estación de Crown están combinados con una amortiguación de descenso para asegurar la suavidad de funcionamiento.

Los canales exteriores del mástil, que son de acero, y los perfiles en "I" interiores se mueven sobre rodamientos de rodillos inclinados, de acero y anti-fricción para reducir el consumo de corriente y aumentar su vida útil. El mástil y los rodillos de las cadenas están sellados y lubricados de por vida. Las secciones telescópicas del mástil están anidadas para reducir la longitud del equipo. El diseño robusto de los refuerzos del mástil mejora la solidez.

### Mecanismo de extensión de horquillas

Un exclusivo diseño del mecanismo de extensión de horquillas proporciona una visibilidad inigualable a cualquier nivel de estantería.

### Mantenimiento / durabilidad

Gracias a su diagnóstico avanzado, que no requiere del uso de equipos externos, el display Access simplifica las tareas de mantenimiento para el personal técnico. En el display, los técnicos pueden consultar los códigos de evento y las horas de servicio del equipo en el momento de producirse el evento, calibrar el sistema y realizar

pruebas de funcionamiento de los componentes y todos los ajustes necesarios. El sistema InfoPoint de Crown complementa a los diagnósticos del Access 1 2 3 al proporcionar la guía de referencia rápida, mapas de los componentes del equipo y puntos informativos para simplificar la solución de problemas. Todo el cableado está codificado por colores.

Las compuertas de acero desmontables de la unidad de potencia poseen bisagras para facilitar su apertura y proporcionar así una accesibilidad excelente al panel de distribución y al resto de los componentes. Las cubiertas de acero mejoran la protección de los componentes internos críticos.

Las cubiertas de acero desmontables de las baterías y la cubierta con bisagras facilitan el acceso a la batería. La batería se puede extraer desde ambos lados. El compartimento de la batería incorpora rodillos de serie.

El manubrio de control X10 se ha fabricado con aluminio denso utilizando un proceso de fundido a presión por vacío y está protegido por un armazón estructural que ofrece la máxima resistencia y durabilidad.

### Opciones de dispositivos de alerta

Alertas sonoras o visuales

Las consideraciones de seguridad y los peligros asociados con las alarmas sonoras de desplazamiento y las luces incluyen:

- Múltiples alarmas y luces pueden causar confusión.
- Los trabajadores ignoran las alarmas y luces después de estar expuestos a ellas día tras día.
- Los operadores pueden llegar a dejar de prestar atención a la presencia de peatones.
- Molesta a operadores y peatones.

### Otras opciones disponibles

Contacte al fabricante para opciones adicionales.

*La información sobre dimensiones y rendimiento puede variar a causa de las tolerancias de fabricación. El rendimiento se basa en la media del tamaño del equipo y se ve afectado por el peso, la condición del equipo, como está equipado y las condiciones de la zona de trabajo. Los productos Crown y sus especificaciones pueden variar sin previo aviso.*



**Crown Equipment Corporation**

New Bremen, Ohio 45869

EE. UU.

**Tel** 419-629-2311

**Fax** 419-629-3796

[crown.com](http://crown.com)

Debido al continuo perfeccionamiento de los productos de Crown, pueden producirse cambios en las especificaciones sin previo aviso.

Aviso: No todos los productos y características de los productos están disponibles en todos los países en los que se publica esta documentación.

Crown, el logo Crown, el color beige, el símbolo Momentum, Access 1 2 3, InfoPoint, InfoLink y el manubrio X10 son marcas registradas de Crown Equipment Corporation en los Estados Unidos y otros países.

Todos los derechos reservados 2008-2019 Crown Equipment Corporation  
SF14906-034 Rev. 11-19  
Impreso en EE. UU.