

CROWN

SERIE **FC 5200**

Especificaciones

Montacargas de operador
sentado



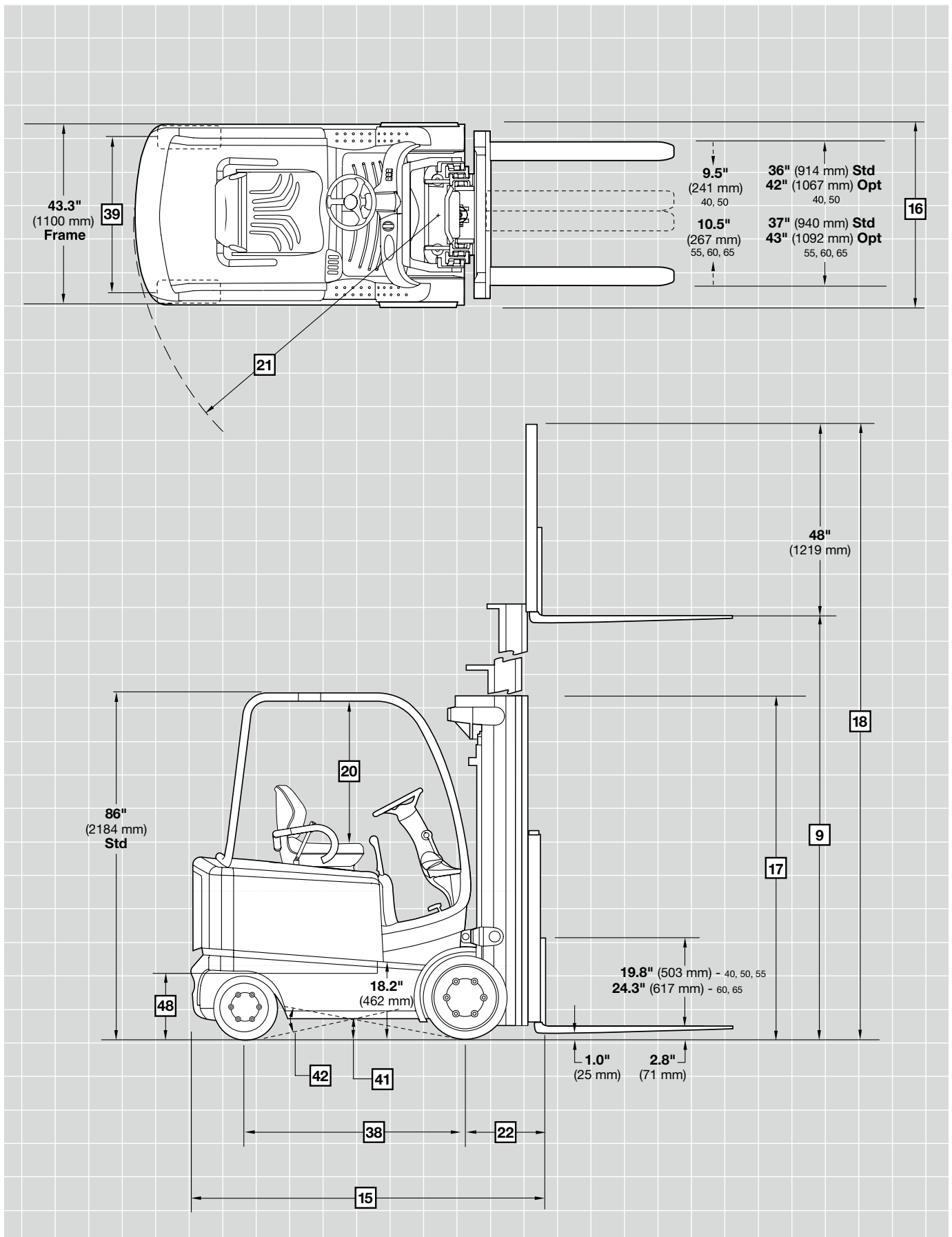

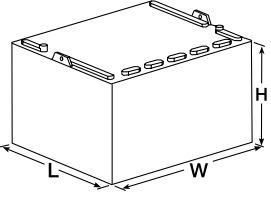
			Imperial	Métrico	Imperial	Métrico			
Información general	1	Fabricante	Crown Equipment Corporation						
	2	Modelo	FC 5215-40		FC 5225-40				
	3	Capacidad de carga*	lb kg	4,000	1,810	4,000	1,810		
	4	Centro de la carga	Distancia entre el frente de horquilla y el centro de gravedad de carga	pulg. mm	24	600	24	600	
	5	Potencia	Eléctrica	36 V/48 V					
	6	Tipo de operador	Operador sentado contrabalanceado						
	7	Tipo de rueda	Cushion						
	8	Ruedas (x = tracción)	Cantidad de delanteras/traseras	2x/2					
Dimensiones	9	Mástil (ver Tabla de mástiles)	Altura de levante (MFH)	pulg. mm	188	4,775	188	4,775	
			Altura de levante libre	pulg. mm	32.2	815	32.2	815	
	12	Carro de horquillas	ITA Clase II						
	13	Horquillas	Estándar L x A x A	pulg. mm	36 x 4 x 1.8	915 x 102 x 46	36 x 4 x 1.8	915 x 102 x 46	
			Longitudes opcionales	pulg. mm	30, 32, 40, 42, 48, 54, 60, 72	760, 815, 1,015, 1,065, 1,220, 1,370, 1,525, 1,825	30, 32, 40, 42, 48, 54, 60, 72	760, 815, 1,015, 1,065, 1,220, 1,370, 1,525, 1,825	
	14	Inclinación	F°/B°	grados	5/5				
			Altura de las Horquillas bloqueadas**	pulg. mm	66	1,675	66	1,675	
		Compartimento de la batería	Nominal	pulg. mm	27	686	33	838	
	15	Largo frontal***	Largo a las horquillas	pulg. mm	78.4	1,990	84.6	2,150	
	16	Ancho total	Rueda estándar	pulg. mm	43.9	1,115	43.9	1,115	
			Rueda amplia	pulg. mm	47.5	1,210	47.5	1,210	
	17	Altura con Respaldo de carga	Mástil colapsado	pulg. mm	83	2,105	83	2,105	
			Mástil extendido	pulg. mm	236	5,995	236	5,995	
	20	Protección contra impactos laterales a Protección superior de la cabina del operador (2,184 mm Protección superior de la cabina del operador alta)	Estándar/Suspensión	pulg. mm	36.1/35.8	918/910	36.1/35.8	918/910	
	21	Radio de giro		pulg. mm	66.6	1,690	72.1	1,830	
	22	Distancia de carga***	Centro de la rueda a la Cara de la horquilla	pulg. mm	15.8	400	15.8	400	
	23	Ancho de pasillo (agregar Carga y Separación)	Apilado en ángulo recto	pulg. mm	82.4	2,090	87.9	2,230	
	Rendimiento	24	Velocidad de desplazamiento	Sin carga/Con carga 48 V	mph km/h	12.3/11.0	19.7/17.7	12.3/11.0	19.7/17.7
Sin carga / Con carga 36 V				mph km/h	11.0/10.0	17.7/16.1	11.0/10.0	17.7/16.1	
25		Velocidad de levante†	Sin carga / Con carga 48 V	fpm m/s	115/113	0.58/0.57	115/113	0.58/0.57	
			Sin carga / Con carga 36 V	fpm m/s	115/86	0.58/0.44	115/86	0.58/0.44	
26	Velocidad de descenso	Sin carga / Con carga (Manual Hidr)	fpm m/s	90/90	0.46/0.46	90/90	0.46/0.46		
		Sin carga / Con carga (EPV Hidr)	fpm m/s	100/100	0.51/0.51	100/100	0.51/0.51		
Peso	32	Peso, Sin batería		lb kg	7,240	3,285	7,325	3,320	
	33	Peso sobre el eje con la batería máxima, Cargada	Delantero	lb kg	12,034	5,451	12,060	5,462	
			Trasero	lb kg	2,406	1,094	3,265	1,483	
	34	Peso sobre el eje con la batería máxima, Descargada	Delantero	lb kg	4,831	2,192	5,149	2,335	
Trasero			lb kg	5,609	2,543	6,176	2,800		
Chasis	36	Llantas	Tamaño de las delanteras	pulg. mm	21 x 7 x 15	533 x 178 x 381	21 x 7 x 15	533 x 178 x 381	
	37		Tamaño de las traseras	pulg. mm	16 x 6 x 10.5	406 x 152 x 267	16 x 6 x 10.5	406 x 152 x 267	
	38	Distancia entre centro de ejes		pulg. mm	49.7	1,260	54.7	1,390	
	39	Ancho de la Rueda/Pista	Delantero estándar/Trasera	pulg. mm	36.9/36	937/914	36.9/36	937/914	
			Delantero opcional/Trasera	pulg. mm	40.5/36	1,029/914	40.5/36	1,029/914	
	40	Distancia del suelo, Cargado	Punto más bajo	pulg. mm	3	76	3	76	
	41		Centro de la distancia entre centro de ejes	pulg. mm	4.8	122	4.8	122	
	42	Pendiente superable, Cargado		%	38		35		
43	Frenos	De servicio	Motor de pie						
44		De estacionamiento	Automático: Eléctrico						
Batería	45	Batería††	Tipo	ácido-plomo					
	46		Capacidad - 36 V Rango 5 h a 30 °C	Ah	1,180		1,400		
			Capacidad - 36 V Rango 6 h a 25 °C	AH	1,210		1,430		
				kWh	42.5		50.2		
			Capacidad - 48 V Rango 5 h a 30 °C	AH	860		1,075		
			Capacidad - 48 V Rango 6 h a 25 °C	AH	880		1,100		
				kWh	41.2		51.5		
	47		Peso mínimo	lb kg	2,630	1,195	2,800	1,270	
			Peso máximo	lb kg	3,200	1,450	4,000	1,815	
			Tamaño máximo	Longitud		27.25	692	32.94	837
				Ancho		38.69	983	38.69	983
Altura				22.25	565	22.25	565		
	Largo del cable de alimentación/Posición del Conector	pulg. mm	18/A	455/A	18/A	455/A			
48	Altura de la batería desde el suelo	Con rodillos/Sin rodillos	pulg. mm	17.4/17.1	442/434	17.4/17.1	442/434		
Motores	49	Motores	Motor de doble tractor, diámetro	pulg. mm	8.9	225	8.9	225	
	50		Motor de levante, diámetro	pulg. mm	7.2	183	7.2	183	
	51	Presión de operación	Para accesorios	psi bar	Hasta 3,000	Hasta 207	Hasta 3,000	Hasta 207	

* La capacidad se puede reducir como consecuencia del uso de mástiles opcionales, accesorios, cargas más grandes y mayores alturas de levante. Comuníquese con su Representante local.

** Bloqueo de inclinación restringido a 2° por encima de su altura.

*** Agregue 1.9" (47 mm) para los desplazamientos laterales integrales de Crown clase II y III, agregue 2.3" (59 mm) para el cambio lateral colgante clase II, y agregue 2.5" (64 mm) para desplazamiento lateral colgado clase III.

† Basado en mástil TT

†† Con baterías libres de mantenimiento o baterías con tapa (parte superior plana), consulte a la fábrica.

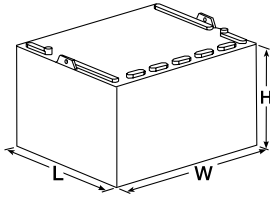
			Imperial	Métrico	Imperial	Métrico			
Información general	1	Fabricante	Crown Equipment Corporation						
	2	Modelo	FC 5215-50		FC 5225-50				
	3	Capacidad de carga*	lb kg	5,000	2,265	5,000	2,265		
	4	Centro de la carga	Distancia entre el frente de horquilla y el centro de gravedad de carga	pulg. mm	24	600	24	600	
	5	Potencia	Eléctrica	36 V/48 V					
	6	Tipo de operador	Operador sentado contrabalanceado						
	7	Tipo de rueda	Cushion						
	8	Ruedas (x = tracción)	Cantidad de delanteras/traseras	2x/2					
Dimensiones	9	Mástil (ver Tabla de mástiles)	Altura de levante (MFH)	pulg. mm	188	4,775	188	4,775	
			Altura de levante libre	pulg. mm	32.2	815	32.2	815	
	12	Carro de horquillas	ITA Clase II						
	13	Horquillas	Estándar L x A x A	pulg. mm	36 x 4 x 1.8	915 x 102 x 46	36 x 4 x 1.8	915 x 102 x 46	
			Longitudes opcionales	pulg. mm	30, 32, 40, 42, 48, 54, 60, 72	760, 815, 1,015, 1,065, 1,220, 1,370, 1,525, 1,825	30, 32, 40, 42, 48, 54, 60, 72	760, 815, 1,015, 1,065, 1,220, 1,370, 1,525, 1,825	
	14	Inclinación	F°/B°	grados	5/5				
			Altura de las Horquillas bloqueadas**	pulg. mm	66	1,675	66	1,675	
		Compartimento de la batería	Nominal	pulg. mm	27	686	33	838	
	15	Largo frontal***	Largo a las horquillas	pulg. mm	81.4	2,070	84.6	2,150	
	16	Ancho total	Rueda estándar	pulg. mm	43.9	1,115	43.9	1,115	
			Rueda amplia	pulg. mm	47.5	1,210	47.5	1,210	
	17	Altura con Respaldo de carga	Mástil colapsado	pulg. mm	83	2,105	83	2,105	
	18		Mástil extendido	pulg. mm	236	5,995	236	5,995	
	20	Protección contra impactos laterales a Protección superior de la cabina del operador (2,184 mm Protección superior de la cabina del operador alta)	Estándar/Suspensión	pulg. mm	36.1/35.8	918/910	36.1/35.8	918/910	
21	Radio de giro		pulg. mm	69.3	1,760	72.1	1,830		
22	Distancia de carga***	Centro de la rueda a la Cara de la horquilla	pulg. mm	15.8	400	15.8	400		
23	Ancho de pasillo (agregar Carga y Separación)	Apilado en ángulo recto	pulg. mm	85.1	2,160	87.9	2,230		
Rendimiento	24	Velocidad de desplazamiento	Sin carga / Con carga 48 V	mph km/h	12.3/11.0	19.7/17.7	12.3/11.0	19.7/17.7	
			Sin carga / Con carga 36 V	mph km/h	11.0/10.0	17.7/16.1	11.0/10.0	17.7/16.1	
	25	Velocidad de levante†	Sin carga / Con carga 48 V	fpm m/s	115/102	0.58/0.52	115/102	0.58/0.52	
			Sin carga / Con carga 36 V	fpm m/s	115/75	0.58/0.38	115/75	0.58/0.38	
26	Velocidad de descenso	Sin carga / Con carga (Manual Hidr)	fpm m/s	90/90	0.46/0.46	90/90	0.46/0.46		
		Sin carga / Con carga (EPV Hidr)	fpm m/s	100/100	0.51/0.51	100/100	0.51/0.51		
Peso	32	Peso, Sin batería	lb kg	8,090	3,670	7,825	3,550		
	33	Peso sobre el eje con la batería máxima, Cargada	Delantero	lb kg	13,657	6,189	13,909	6,304	
			Trasero	lb kg	2,633	1,196	2,916	1,326	
	34	Peso sobre el eje con la batería máxima, Descargada	Delantero	lb kg	4,653	2,110	5,271	2,391	
Trasero			lb kg	6,637	3,010	6,554	2,974		
Chasis	36	Llantas	Tamaño de las delanteras	pulg. mm	21 x 7 x 15	533 x 178 x 381	21 x 7 x 15	533 x 178 x 381	
	37		Tamaño de las traseras	pulg. mm	16 x 6 x 10.5	406 x 152 x 267	16 x 6 x 10.5	406 x 152 x 267	
	38	Distancia entre centro de ejes		pulg. mm	49.7	1,260	54.7	1,390	
				pulg. mm	36.9/36	937/914	36.9/36	937/914	
	39	Ancho de la Rueda/Pista	Delantero estándar/Trasero	pulg. mm	36.9/36	937/914	36.9/36	937/914	
			Delantero opcional/Trasero	pulg. mm	40.5/36	1,029/914	40.5/36	1,029/914	
	40	Distancia del suelo, Cargado	Punto más bajo	pulg. mm	3	76	3	76	
	41		Centro de la distancia entre centro de ejes	pulg. mm	4.8	122	4.8	122	
42	Pendiente superable, Cargado		%	38		35			
43	Frenos	De servicio	Motor de pie						
44		De estacionamiento	Automático: Eléctrico						
Batería	45	Batería††	Tipo	ácido-plomo					
	46		Capacidad - 36 V Rango 5 h a 30 °C	AH	1,180	1,400			
			Capacidad - 36 V Rango 6 h a 25 °C	AH	1,210	1,430			
				kWh	42.5	50.2			
			Capacidad - 48 V Rango 5 h a 30 °C	AH	860	1,075			
			Capacidad - 48 V Rango 6 h a 25 °C	AH	880	1,100			
				kWh	41.2	51.5			
				Peso mínimo	lb kg	2,630	1,195	2,800	1,270
				Peso máximo	lb kg	3,200	1,450	4,000	1,815
	47		Tamaño máximo	Longitud	27.25	692	32.94	837	
				Ancho	38.69	983	38.69	983	
			Altura	22.25	565	22.25	565		
	Largo del cable de alimentación/Posición del Conector	pulg. mm	18/A	455/A	18/A	455/A			
48	Altura de la batería desde el suelo	Con rodillos/Sin rodillos	pulg. mm	17.4/17.1	442/434	17.4/17.1	442/434		
Motores	49	Motores	Motor de doble tractor, diámetro	pulg. mm	8.9	225	8.9	225	
	50		Motor de levante, diámetro	pulg. mm	7.2	183	7.2	183	
	51	Presión de operación	Para accesorios	psi bar	Hasta 3,000	Hasta 207	Hasta 3,000	Hasta 207	

* La capacidad se puede reducir como consecuencia del uso de mástiles opcionales, accesorios, cargas más grandes y mayores alturas de levante. Comuníquese con su Representante local.

** Bloqueo de inclinación restringido a 2° por encima de su altura.

*** Agregue 1.9" (47 mm) para los desplazamientos laterales integrales de Crown clase II y III, agregue 2.3" (59 mm) para el cambio lateral colgante clase II, y agregue 2.5" (64 mm) para desplazamiento lateral colgado clase III.

† Basado en mástil TT

†† Con baterías libres de mantenimiento o baterías con tapa (parte superior plana), consulte a la fábrica.

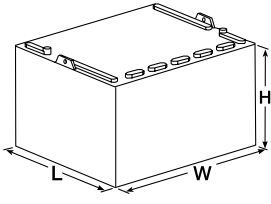
			Imperial	Métrico	Imperial	Métrico			
Información general	1	Fabricante	Crown Equipment Corporation						
	2	Modelo	FC 5245-50		FC 5225-55				
	3	Capacidad de carga*	lb kg	5,000	2,265	5,500	2,490		
	4	Centro de la carga	Distancia entre el frente de horquilla y el centro de gravedad de carga	pulg. mm	24	600	24	600	
	5	Potencia	Eléctrica	36 V/48 V					
	6	Tipo de operador	Operador sentado contrabalanceado						
	7	Tipo de rueda	Cushion						
	8	Ruedas (x = tracción)	Cantidad de delanteras/traseras	2x/2					
Dimensiones	9	Mástil (ver Tabla de mástiles)	Altura de levante (MFH)	pulg. mm	188	4,775	188	4,775	
			Altura de levante libre	pulg. mm	32.2	815	32.2	815	
	12	Carro de horquillas	ITA Clase II						
	13	Horquillas	Estándar L x A x A	pulg. mm	36 x 4 x 1.8	915 x 102 x 46	36 x 5 x 1.8	915 x 127 x 46	
			Longitudes opcionales	pulg. mm	30, 32, 40, 42, 48, 54, 60, 72	760, 815, 1,015, 1,065, 1,220, 1,370, 1,525, 1,825	30, 40, 42, 48, 54, 60, 72	760, 1,015, 1,065, 1,220, 1,370, 1,525, 1,825	
	14	Inclinación	F°/B°	grados	5/5				
			Altura de las Horquillas bloqueadas**	pulg. mm	66	1,675	66	1,675	
		Compartimento de la batería	Nominal	pulg. mm	36	914	33	838	
	15	Largo frontal***	Largo a las horquillas	pulg. mm	87.7	2,230	87.6	2,225	
	16	Ancho total	Rueda estándar	pulg. mm	43.9	1,115	45.7	1,160	
			Rueda amplia	pulg. mm	47.5	1,210	48	1,220	
	17	Altura con Respaldo de carga	Mástil colapsado	pulg. mm	83	2,105	83	2,105	
	18		Mástil extendido	pulg. mm	236	5,995	236	5,995	
	20	Protección contra impactos laterales a Protección superior de la cabina del operador (2,184 mm Protección superior de la cabina del operador alta)	Estándar/Suspensión	pulg. mm	36.1/35.8	918/910	36.1/35.8	918/910	
	21	Radio de giro		pulg. mm	74.9	1,905	74.9	1,905	
	22	Distancia de carga***	Centro de la rueda a la Cara de la horquilla	pulg. mm	15.8	400	15.8	400	
	23	Ancho de pasillo (agregar Carga y Separación)	Apilado en ángulo recto	pulg. mm	90.7	2,305	90.7	2,315	
	Rendimiento	24	Velocidad de desplazamiento	Sin carga / Con carga 48 V	mph km/h	12.3/11.0	19.7/17.7	12.3/11.0	19.7/17.7
Sin carga / Con carga 36 V				mph km/h	11.0/10.0	17.7/16.1	11.0/10.0	17.7/16.1	
25		Velocidad de levante†	Sin carga / Con carga 48 V	fpm m/s	115/102	0.58/0.52	115/97	0.58/0.49	
			Sin carga / Con carga 36 V	fpm m/s	115/75	0.58/0.38	115/69	0.58/0.35	
26	Velocidad de descenso	Sin carga / Con carga (Manual Hidr)	fpm m/s	90/90	0.46/0.46	90/90	0.46/0.46		
		Sin carga / Con carga (EPV Hidr)	fpm m/s	100/100	0.51/0.51	100/100	0.51/0.51		
Peso	32	Peso, Sin batería	lb kg	7,580	3,440	8,405	3,810		
	33	Peso sobre el eje con la batería máxima, Cargada	Delantero	lb kg	13,695	6,209	14,593	6,610	
			Trasero	lb kg	3,135	1,426	3,312	1,505	
	34	Peso sobre el eje con la batería máxima, Descargada	Delantero	lb kg	5,057	2,296	5,091	2,308	
Trasero			lb kg	6,773	3,074	7,314	3,317		
Chasis	36	Llantas	Tamaño de las delanteras	pulg. mm	21 x 7 x 15	533 x 178 x 381	21 x 8 x 15	533 x 203 x 381	
	37		Tamaño de las traseras	pulg. mm	16 x 6 x 10.5	406 x 152 x 267	16 x 6 x 10.5	406 x 152 x 267	
	38	Distancia entre centro de ejes		pulg. mm	54.7	1,390	54.7	1,390	
	39	Ancho de la Rueda/Pista	Delantera estándar/Trasera	pulg. mm	36.9/36	937/914	37.9/36	965/914	
			Delantera opcional/Trasera	pulg. mm	40.5/36	1,029/914	39.5/36	1,005/914	
	40	Distancia del suelo, Cargado	Punto más bajo	pulg. mm	3	76	3	76	
	41		Centro de la distancia entre centro de ejes	pulg. mm	4.8	122	4.8	122	
	42	Pendiente superable, Cargado		%	35		35		
	43	Frenos	De servicio	Motor de pie					
	44		De estacionamiento	Automático: Eléctrico					
Batería	45	Batería††	Tipo	ácido-plomo					
	46		Capacidad - 36 V Rango 5 h a 30 °C	AH	1,615	1,400			
			Capacidad - 36 V Rango 6 h a 25 °C	AH	1,650	1,430			
				kWh	57.9	50.2			
			Capacidad - 48 V Rango 5 h a 30 °C		1,180	1,075			
			Capacidad - 48 V Rango 6 h a 25 °C	AH	1,210	1,100			
				kWh	56.6	51.5			
			47	Peso mínimo	lb kg	3,100	1,410	2,800	1,270
				Peso máximo	lb kg	4,250	1,930	4,000	1,815
	48	Altura de la batería desde el suelo	Tamaño máximo	Longitud	36.38	924	32.94	837	
			Ancho	38.69	983	38.69	983		
			Altura	22.25	565	22.25	565		
	Largo del cable de alimentación/Posición del Conector	pulg. mm	18/A	455/A	18/A	455/A			
49	Motors	Con rodillos/Sin rodillos	pulg. mm	17.4/17.1	442/434	17.4/17.1	442/434		
50	Motors	Motor de doble tractor, diámetro	pulg. mm	8.9	225	8.9	225		
		Motor de levante, diámetro	pulg. mm	7.2	183	7.2	183		
51	Presión de operación	Para accesorios	psi bar	Hasta 3,000	Hasta 207	Hasta 3,000	Hasta 207		

* La capacidad se puede reducir como consecuencia del uso de mástiles opcionales, accesorios, cargas más grandes y mayores alturas de levante. Comuníquese con su Representante local.

** Bloqueo de inclinación restringido a 2° por encima de su altura.

*** Agregue 1.9" (47 mm) para los desplazamientos laterales integrales de Crown clase II y III, agregue 2.3" (59 mm) para el cambio lateral colgante clase II, y agregue 2.5" (64 mm) para desplazamiento lateral colgado clase III.

† Basado en mástil TT

†† Con baterías libres de mantenimiento o baterías con tapa (parte superior plana), consulte a la fábrica.

			Imperial	Métrico	Imperial	Métrico	
Información general	1	Fabricante	Crown Equipment Corporation				
	2	Modelo	FC 5245-55		FC 5225-60		
	3	Capacidad de carga*	lb kg	5,500	2,490	6,000	2,720
	4	Centro de la carga	Distancia entre el frente de horquilla y el centro de gravedad de carga pulg. mm	24	600	24	600
	5	Potencia	Eléctrica	36 V/48 V			
	6	Tipo de operador	Operador sentado contrabalanceado				
	7	Tipo de rueda	Cushion				
	8	Ruedas (x = tracción)	Cantidad de delanteras/traseras	2x/2			
Dimensiones	9	Mástil (ver Tabla de mástiles)	Altura de levante (MFH) pulg. mm	188	4,775	180	4,570
			Altura de levante libre pulg. mm	32.2	815	32.2	815
	12	Carro de horquillas	ITA Clase II		ITA Clase III		
	13	Horquillas	Estándar L x A x A pulg. mm	36 x 5 x 1.8	915 x 127 x 46	36 x 5 x 1.8	915 x 127 x 46
			Longitudes opcionales pulg. mm	30, 40, 42, 48, 54, 60, 72	760, 1,015, 1,065, 1,220, 1,370, 1,525, 1,825	40, 42, 48, 54, 60, 72	1,015, 1,065, 1,220, 1,370, 1,525, 1,825
	14	Inclinación	F°/B° grados	5/5			
			Altura de las Horquillas bloqueadas** pulg. mm	66	1,675	66	1,675
		Compartimento de la batería	Nominal pulg. mm	36	914	33	838
	15	Largo frontal***	Largo a las horquillas pulg. mm	90.7	2,305	87.9	2,235
	16	Ancho total	Rueda estándar pulg. mm	45.7	1,160	45.7	1,160
			Rueda amplia pulg. mm	48	1,220	48	1,220
	17	Altura con Respaldo de carga	Mástil colapsado pulg. mm	83	2,105	83	2,105
	18		Mástil extendido pulg. mm	236	5,995	228	5,795
	20	Protección contra impactos laterales a Protección superior de la cabina del operador (2,184 mm Protección superior de la cabina del operador alta)	Estándar/Suspensión pulg. mm	36.1/35.8	918/910	36.1/35.8	918/910
	21	Radio de giro	pulg. mm	77.7	1,975	74.9	1,905
22	Distancia de carga***	Centro de la rueda a la Cara de la horquilla pulg. mm	15.8	400	16.1	410	
23	Ancho de pasillo (agregar Carga y Separación)	Apilado en ángulo recto pulg. mm	93.5	2,385	91	2,315	
Rendimiento	24	Velocidad de desplazamiento	Sin carga / Con carga 48 V mph km/h	12.3/11.0	19.7/17.7	12.3/11.0	19.7/17.7
			Sin carga / Con carga 36 V mph km/h	11.0/10.0	17.7/16.1	11.0/10.0	17.7/16.1
	25	Velocidad de levante†	Sin carga / Con carga 48 V fpm m/s	115/97	0.58/0.49	115/92	0.58/0.47
			Sin carga / Con carga 36 V fpm m/s	115/69	0.58/0.35	115/64	0.58/0.33
26	Velocidad de descenso	Sin carga / Con carga (Manual Hidr) fpm m/s	90/90	0.46/0.46	90/90	0.46/0.46	
		Sin carga / Con carga (EPV Hidr) fpm m/s	100/100	0.51/0.51	100/100	0.51/0.51	
Peso	32	Peso, Sin batería	lb kg	8,305	3,770	8,795	3,990
	33	Peso sobre el eje con la batería máxima, Cargada	Delantero lb kg	14,362	6,509	15,656	7,099
			Trasero lb kg	3,693	1,681	3,139	1,426
	34	Peso sobre el eje con la batería máxima, Descargada	Delantero lb kg	4,860	2,207	5,257	2,385
		Trasero lb kg	7,695	3,493	7,538	3,420	
Chasis	36	Llantas	Tamaño de las delanteras pulg. mm	21 x 8 x 15	533 x 203 x 381	21 x 8 x 15	533 x 203 x 381
	37		Tamaño de las traseras pulg. mm	16 x 6 x 10.5	406 x 152 x 267	16 x 6 x 10.5	406 x 152 x 267
	38	Distancia entre centro de ejes	pulg. mm	54.7	1,390	54.7	1,390
	39	Ancho de la Rueda/Pista	Delantera estándar/Trasera pulg. mm	37.9/36	965/914	37.9/36	965/914
			Delantera opcional/Trasera pulg. mm	39.5/36	1,005/914	39.5/36	1,005/914
	40	Distancia del suelo, Cargado	Punto más bajo pulg. mm	3	76	3	76
	41		Centro de la distancia entre centro de ejes pulg. mm	4.8	122	4.8	122
	42	Pendiente superable, Cargado	%	35		35	
43	Frenos	De servicio	Motor de pie				
44		De estacionamiento	Automático: Eléctrico				
Batería	45	Batería††	Tipo	ácido-plomo			
	46		Capacidad - 36 V Rango 5 h a 30 °C AH	1,615		1,400	
			Capacidad - 36 V Rango 6 h a 25 °C kWh	57.9		50.2	
			Capacidad - 48 V Rango 5 h a 30 °C AH	1,180		1,075	
			Capacidad - 48 V Rango 6 h a 25 °C kWh	56.6		51.5	
	47		Peso mínimo lb kg	3,100	1,410	2,800	1,270
			Peso máximo lb kg	4,250	1,930	4,000	1,850
			Tamaño máximo Longitud	36.38	924	32.94	837
			Ancho	38.69	983	38.69	983
			Altura	22.25	565	22.25	565
		Largo del cable de alimentación/Posición del Conector pulg. mm	18/A	455/A	18/A	455/A	
48	Altura de la batería desde el suelo	Con rodillos/Sin rodillos pulg. mm	17.4/17.1	442/434	17.4/17.1	442/434	
Motores	49	Motores	Motor de doble tractor, diámetro pulg. mm	8.9	225	8.9	225
	50		Motor de levante, diámetro pulg. mm	7.2	183	7.2	183
	51	Presión de operación	Para accesorios psi bar	Hasta 3,000	Hasta 207	Hasta 3,000	Hasta 207

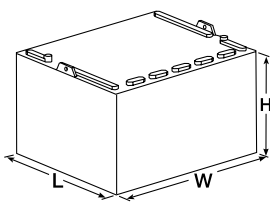

* La capacidad se puede reducir como consecuencia del uso de mástiles opcionales, accesorios, cargas más grandes y mayores alturas de levante. Comuníquese con su Representante local.
 ** Bloqueo de inclinación restringido a 2° por encima de su altura.
 *** Agregue 1.9" (47 mm) para los desplazamientos laterales integrales de Crown clase II y III, agregue 2.3" (59 mm) para el cambio lateral colgante clase II, y agregue 2.5" (64 mm) para desplazamiento lateral colgado clase III.
 † Basado en mástil TT
 †† Con baterías libres de mantenimiento o baterías con tapa (parte superior plana), consulte a la fábrica.

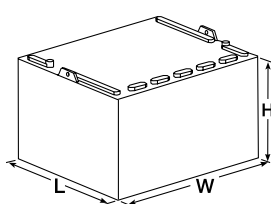
			Imperial	Métrico	Imperial	Métrico			
Información general	1	Fabricante	Crown Equipment Corporation						
	2	Modelo	FC 5245-60		FC 5245-65				
	3	Capacidad de carga*	lb kg	6,000	2,720	6,500	2,945		
	4	Centro de la carga	Distancia entre el frente de horquilla y el centro de gravedad de carga pulg. mm	24	600	24	600		
	5	Potencia	Eléctrica	36 V/48 V					
	6	Tipo de operador	Operador sentado contrabalanceado						
	7	Tipo de rueda	Cushion						
	8	Ruedas (x = tracción)	Cantidad de delanteras/traseras	2x/2					
Dimensiones	9	Mástil (ver Tabla de mástiles)	Altura de levante (MFH) pulg. mm	180	4,570	171	4,340		
			Altura de levante libre pulg. mm	32.2	815	32.2	815		
	12	Carro de horquillas	ITA Clase III						
	13	Horquillas	Estándar L x A x A	pulg. mm	36 x 5 x 1.8	915 x 127 x 46	36 x 5 x 1.8	915 x 127 x 46	
			Longitudes opcionales	pulg. mm	40, 42, 48, 54, 60, 72	1,015, 1,065, 1,220, 1,370, 1,525, 1,825	42, 48, 60, 72, 84	1,065, 1,220, 1,525, 1,825, 2,135	
	14	Inclinación	F°/B°	grados	5/5				
			Altura de las Horquillas bloqueadas**	pulg. mm	66	1,675	66	1,675	
		Compartimento de la batería	Nominal	pulg. mm	36	914	36	914	
	15	Largo frontal***	Largo a las horquillas	pulg. mm	91.0	2,315	91.0	2,315	
	16	Ancho total	Rueda estándar	pulg. mm	45.7	1,160	45.7	1,160	
			Rueda amplia	pulg. mm	48	1,220	48	1,220	
	17	Altura con Respaldo de carga	Mástil colapsado	pulg. mm	83	2,105	83	2,105	
	18		Mástil extendido	pulg. mm	228	5,795	219	5,565	
	20	Protección contra impactos laterales a Protección superior de la cabina del operador (2,184 mm Protección superior de la cabina del operador alta)	Estándar/Suspensión	pulg. mm	36.1/35.8	918/910	36.1/35.8	918/910	
	21	Radio de giro		pulg. mm	77.7	1,975	77.7	1,975	
	22	Distancia de carga***	Centro de la rueda a la Cara de la horquilla	pulg. mm	16.1	410	16.1	410	
	23	Ancho de pasillo (agregar Carga y Separación)	Apilado en ángulo recto	pulg. mm	93.8	2,385	93.8	2,385	
	Rendimiento	24	Velocidad de desplazamiento	Sin carga / Con carga 48 V	mph km/h	12.3/11.0	19.7/17.7	12.3/11.0	19.7/17.7
				Sin carga / Con carga 36 V	mph km/h	11.0/10.0	17.7/16.1	11.0/10.0	17.7/16.1
		25	Velocidad de levante†	Sin carga / Con carga 48 V	fpm m/s	115/92	0.58/0.47	115/80	0.58/0.41
Sin carga / Con carga 36 V				fpm m/s	115/64	0.58/0.33	115/58	0.58/0.29	
26	Velocidad de descenso	Sin carga / Con carga (Manual Hidr)	fpm m/s	90/90	0.46/0.46	90/90	0.46/0.46		
		Sin carga / Con carga (EPV Hidr)	fpm m/s	100/100	0.51/0.51	100/100	0.51/0.51		
Peso	32	Peso, Sin batería	lb kg	8,375	3,800	9,035	4,100		
	33	Peso sobre el eje con la batería máxima, Cargada	Delantero	lb kg	15,350	6,962	16,375	7,423	
			Trasero	lb kg	3,275	1,488	3,410	1,552	
	34	Peso sobre el eje con la batería máxima, Descargada	Delantero	lb kg	4,951	2,248	5,110	2,320	
Trasero			lb kg	7,674	3,482	8,175	3,710		
Chasis	36	Llantas	Tamaño de las delanteras	pulg. mm	21 x 8 x 15	533 x 203 x 381	21 x 8 x 15	533 x 203 x 381	
	37		Tamaño de las traseras	pulg. mm	16 x 6 x 10.5	406 x 152 x 267	16 x 6 x 10.5	406 x 152 x 267	
	38	Distancia entre centro de ejes		pulg. mm	54.7	1,390	54.7	1,390	
	39	Ancho de la Rueda/Pista	Delantero estándar/Trasera	pulg. mm	37.9/36	965/914	37.9/36	965/914	
			Delantero opcional/Trasera	pulg. mm	39.5/36	1,005/914	39.5/36	1,005/914	
	40	Distancia del suelo, Cargado	Punto más bajo	pulg. mm	3	76	3	76	
	41		Centro de la distancia entre centro de ejes	pulg. mm	4.8	122	4.8	122	
	42	Pendiente superable, Cargado		%	35		35		
43	Frenos	De servicio	Motor de pie						
44		De estacionamiento	Automático: Eléctrico						
Batería	45	Batería††	Tipo	Plomo y ácido					
	46		Capacidad - 36 V Rango 5 h a 30 °C		1,615		1,615		
			Capacidad - 36 V Rango 6 h a 25 °C	AH	1,650		1,650		
				kWh	57.9		57.9		
			Capacidad - 48 V Rango 5 h a 30 °C		1,180		1,180		
			Capacidad - 48 V Rango 6 h a 25 °C	AH	1,210		1,210		
				kWh	56.6		56.6		
	47		Peso mínimo	lb kg	3,100	1,410	3,100	1,410	
			Peso máximo	lb kg	4,250	1,930	4,250	1,930	
			Tamaño máximo	Longitud		36.38	924	36.38	924
				Ancho		38.69	983	38.69	983
			Altura		22.25	565	22.25	565	
Largo del cable de alimentación/Posición del Conector			pulg. mm	18/A	455/A	18/A	455/A		
48	Altura de la batería desde el suelo	Con rodillos/Sin rodillos	pulg. mm	17.4/17.1	442/434	17.4/17.1	442/434		
Motores	49	Motores	Motor de doble tractor, diámetro	pulg. mm	8.9	225	8.9	225	
	50		Motor de levante, diámetro	pulg. mm	7.2	183	7.2	183	
	51	Presión de operación	Para accesorios	psi bar	Hasta 3,000	Hasta 207	Hasta 3,000	Hasta 207	

* La capacidad se puede reducir como consecuencia del uso de mástiles opcionales, accesorios, cargas más grandes y mayores alturas de levante. Comuníquese con su Representante local.

** Bloqueo de inclinación restringido a 2° por encima de su altura.

*** Agregue 1.9" (47 mm) para los desplazamientos laterales integrales de Crown clase II y III, agregue 2.3" (59 mm) para el cambio lateral colgante clase II, y agregue 2.5" (64 mm) para desplazamiento lateral colgado clase III.

† Basado en mástil TT

†† Con baterías libres de mantenimiento o baterías con tapa (parte superior plana), consulte a la fábrica.

Tabla de mástiles FC 5200-40/50/55			MÁSTIL TRUCKERS TL										
Dimensiones	9	Altura de levante	pulg. mm	68	1,725	76	1,930	80	2,030	82	2,080	112	2,840
	11	Altura de levante libre	pulg. mm	5.8	145	5.8	145	5.8	145	5.8	145	5.8	145
	14	Altura de las Horquillas bloqueadas	pulg. mm	N/D	N/D	N/D	N/D	N/D	N/D	N/D	N/D	N/D	N/D
	17	Altura del Mástil colapsado	pulg. mm	54	1,370	58	1,470	60	1,520	61	1,545	76	1,930
	18	Altura del Mástil extendido†	pulg. mm	98	2,489	106	2,692	110	2,794	112	2,845	142	3,607

Tabla de mástiles FC 5200-40/50/55			TL																
Dimensiones	9	Altura de levante	pulg. mm	126	3,200	138	3,505	150	3,810	155	3,935	159	4,040	170	4,320	183	4,650	194	4,930
	11	Altura de levante libre†	pulg. mm	5.6	140	5.6	140	5.6	140	5.6	140	5.6	140	5.6	140	5.6	140	5.6	140
	14	Altura de las Horquillas bloqueadas	pulg. mm	78	1,980	78	1,980	78	1,980	78	1,980	78	1,980	78	1,980	78	1,980	78	1,980
	17	Altura del Mástil colapsado	pulg. mm	83	2,105	89	2,260	95	2,410	101	2,565	107	2,720	113	2,870	119	3,025	125	3,175
	18	Altura del Mástil extendido†	pulg. mm	174	4,420	186	4,725	198	5,030	203	5,155	207	5,260	218	5,540	231	5,870	242	6,150

Tabla de mástiles FC 5200-40/50/55			TF																
Dimensiones	9	Altura de levante	pulg. mm	114	2,895	126	3,200	138	3,505	150	3,810	162	4,110	174	4,415	184	4,670	196	4,975
	11	Altura de levante libre†	pulg. mm	26.2	665	32.2	815	38.2	970	44.2	1,120	50.2	1,275	56.2	1,425	62.2	1,580	68.2	1,730
	14	Altura de las Horquillas bloqueadas	pulg. mm	60	1,525	66	1,675	72	1,830	78	1,980	84	2,135	90	2,285	86	2,440	102	2,590
	17	Altura del Mástil colapsado	pulg. mm	77	1,955	83	2,110	89	2,260	95	2,415	101	2,565	107	2,720	113	2,870	119	3,025
	18	Altura del Mástil extendido†	pulg. mm	162	4,115	174	4,420	186	4,725	198	5,030	210	5,335	222	5,640	232	5,895	244	6,200

Tabla de mástiles FC 5200-40/50/55			TT																
Dimensiones	9	Altura de levante	pulg. mm	188	4,775	206	5,230	216*	5,485*	231*	5,865*	246*	6,245*	258*	6,555*	276*	7,010*	291*	7,390*
	11	Altura de levante libre†	pulg. mm	32.2	815	38.2	970	44.2	1,120	50.2	1,275	56.2	1,425	62.2	1,580	68.2	1,730	74.2	1,885
	14	Altura de las Horquillas bloqueadas	pulg. mm	66	1,675	72	1,830	78	1,980	84	2,135	90	2,285	96	2,440	102	2,590	108	2,745
	17	Altura del Mástil colapsado	pulg. mm	83	2,110	89	2,260	95	2,415	101	2,565	107	2,720	113	2,870	119	3,025	125	3,175
	18	Altura del Mástil extendido†	pulg. mm	236	5,995	254	6,450	264	6,705	279	7,085	294	7,465	306	7,775	324	8,230	339	8,610

Tabla de mástiles FC 5200-40/50/55			CUÁDRUPLE										
Dimensiones	9	Altura de levante	pulg. mm	240*	6,095*	258*	6,550*	276*	7,010*	294*	7,465*	312*	7,925*
	11	Altura de levante libre†	pulg. mm	31.8	805	39.8	1,010	43.8	1,110	49.8	1,265	55.8	1,415
	14	Altura de las Horquillas bloqueadas	pulg. mm	76	1,930	82	2,085	88	2,235	94	2,390	100	2,540
	17	Altura del Mástil colapsado	pulg. mm	83	2,105	89	2,260	95	2,410	101	2,565	107	2,720
	18	Altura del Mástil extendido†	pulg. mm	288	7,315	306	7,775	324	8,230	342	8,690	360	9,145

* Se recomiendan ruedas de tracción amplias. Consultar tablas de capacidad.

† Incluye un respaldo de carga de 48" (1,220 mm).

Tabla de mástiles FC 5200-60			MÁSTIL TRUCKERS TL								
Dimensiones	9	Altura de levante	pulg. mm	60	1,520	68	1,725	72	1,825	100	2,540
	11	Altura de levante libre	pulg. mm	5.8	145	5.8	145	5.8	145	5.8	145
	14	Altura de las horquillas bloqueadas	pulg. mm	N/D	N/D	N/D	N/D	N/D	N/D	N/D	N/D
	17	Altura del mástil colapsado	pulg. mm	54	1,370	58	1,470	60	1,520	74	1,875
	18	Altura del mástil extendido†	pulg. mm	96	2,438	104	2,642	108	2,743	136	3,454

Tabla de mástiles FC 5200-60			TL												
Dimensiones	9	Altura de levante	pulg. mm	118	2,995	130	3,300	142	3,605	150	3,810	159	4,040	170	4,320
	11	Altura de levante libre†	pulg. mm	5.9	150	5.9	150	5.9	150	5.9	150	5.9	150	5.9	150
	14	Altura de las horquillas bloqueadas	pulg. mm	78	1,980	78	1,980	78	1,980	78	1,980	78	1,980	78	1,980
	17	Altura del mástil colapsado	pulg. mm	83	2,105	89	2,260	95	2,410	101	2,565	107	2,720	113	2,870
	18	Altura del mástil extendido†	pulg. mm	166	4,220	178	4,525	190	4,830	198	5,030	207	5,260	218	5,540

Tabla de mástiles FC 5200-60			TF														
Dimensiones	9	Altura de levante	pulg. mm	108	2,740	120	3,045	132	3,350	143	3,630	155	3,935	167	4,240	177	4,495
	11	Altura de levante libre†	pulg. mm	26.2	665	32.2	815	38.2	970	44.2	1,120	50.2	1,275	56.2	1,425	62.2	1,580
	14	Altura de las horquillas bloqueadas	pulg. mm	56	1,420	62	1,575	68	1,730	74	1,880	80	2,030	86	2,185	92	2,335
	17	Altura del mástil colapsado	pulg. mm	77	1,955	83	2,105	89	2,260	95	2,410	101	2,565	107	2,720	113	2,870
	18	Altura del mástil extendido†	pulg. mm	156	3,960	168	4,265	180	4,570	191	4,850	203	5,155	215	5,460	225	5,715

Tabla de mástiles FC 5200-60			TT												
Dimensiones	9	Altura de levante	pulg. mm	180	4,570	198	5,025	208*	5,280*	223*	5,660*	238*	6,045*	250*	6,350*
	11	Altura de levante libre†	pulg. mm	32.2	815	38.2	970	44.2	1,120	50.2	1,275	56.2	1,425	62.2	1,580
	14	Altura de las horquillas bloqueadas	pulg. mm	62	1,575	68	1,730	74	1,880	80	2,030	86	2,185	92	2,335
	17	Altura del mástil colapsado	pulg. mm	83	2,105	89	2,260	95	2,410	101	2,565	107	2,720	113	2,870
	18	Altura del mástil extendido†	pulg. mm	228	5,795	246	6,250	256	6,505	271	6,885	286	7,265	298	7,570

* Se recomiendan ruedas de tracción amplias. Consultar tablas de capacidad.

† Incluye un respaldo de carga de 48" (1,220 mm).

Tabla de mástiles FC 5200-65			MÁSTIL TRUCKERS TL								
Dimensiones	9	Altura de levante	pulg. mm	57	1,445	65	1,650	69	1,750	97	2,465
	11	Altura de levante libre	pulg. mm	5.8	145	5.8	145	5.8	145	5.8	145
	14	Altura de las horquillas bloqueadas	pulg. mm	N/D	N/D	N/D	N/D	N/D	N/D	N/D	N/D
	17	Altura del mástil colapsado	pulg. mm	54	1,370	58	1,470	60	1,520	74	1,875
	18	Altura del mástil extendido†	pulg. mm	93	2,362	101	2,565	105	2,667	133	3,377

Tabla de mástiles FC 5200-65			TL												
Dimensiones	9	Altura de levante	pulg. mm	115	2,920	126	3,200	139	3,530	150	3,810	159	4,040	170	4,320
	11	Altura de levante libre†	pulg. mm	5.9	150	5.9	150	5.9	150	5.9	150	5.9	150	5.9	150
	14	Altura de las horquillas bloqueadas	pulg. mm	78	1,980	78	1,980	78	1,980	78	1,980	78	1,980	78	1,980
	17	Altura del mástil colapsado	pulg. mm	83	2,105	89	2,260	95	2,410	101	2,565	107	2,720	113	2,870
	18	Altura del mástil extendido†	pulg. mm	163	4,140	174	4,420	187	4,750	198	5,030	207	5,260	218	5,540

Tabla de mástiles FC 5200-65			TF														
Dimensiones	9	Altura de levante	pulg. mm	105	2,665	117	2,970	129	3,275	141	3,580	153	3,885	165	4,190	175	4,445
	11	Altura de levante libre†	pulg. mm	26.2	665	32.2	815	38.2	970	44.2	1,120	50.2	1,275	56.2	1,425	62.2	1,580
	14	Altura de las horquillas bloqueadas	pulg. mm	56	1,420	62	1,575	68	1,730	74	1,880	80	2,030	86	2,185	92	2,335
	17	Altura del mástil colapsado	pulg. mm	77	1,955	83	2,105	89	2,260	95	2,410	101	2,565	107	2,720	113	2,870
	18	Altura del mástil extendido†	pulg. mm	153	3,885	165	4,190	177	4,495	189	4,800	201	5,105	213	5,410	223	5,665

Tabla de mástiles FC 5200-65			TT												
Dimensiones	9	Altura de levante	pulg. mm	171	4,340	189	4,800	199	5,055	214	5,435	229	5,815	241	6,120
	11	Altura de levante libre†	pulg. mm	32.2	815	38.2	970	44.2	1,120	50.2	1,275	56.2	1,425	62.2	1,580
	14	Altura de las horquillas bloqueadas	pulg. mm	62	1,575	68	1,730	74	1,880	80	2,030	86	2,185	92	2,335
	17	Altura del mástil colapsado	pulg. mm	83	2,105	89	2,260	95	2,410	101	2,565	107	2,720	113	2,870
	18	Altura del mástil extendido†	pulg. mm	219	5,565	237	6,020	247	6,275	262	6,655	277	7,035	289	7,340

* Se recomiendan ruedas de tracción amplias. Consultar tablas de capacidad.

† Incluye un respaldo de carga de 48" (1,220 mm).

Características estándar

1. Sistema de control completo Access 1 2 3™ de Crown
 2. Intrinsic Stability System™
 - Reducción de la velocidad de desplazamiento y control del frenado cuando las horquillas están por encima del levante libre
 - Bloqueo de inclinación hacia adelante por encima del levante libre
 - Contrapeso diseñado para una estabilidad óptima
 - Control de velocidad en rampa
 - Control de velocidad en curvas
 - Retención en rampas
 3. e-GEN™ Sistema de frenado con freno de estacionamiento automático
 4. Entrada y salida del operador
 - 460 mm altura del peldaño
 - “Ventana” de entrada y salida de gran tamaño
 - Protección superior de la cabina del operador tubular vertical para asimiento fácil de la mano
 - Tapa del asiento de la batería contorneada
 - Bordes redondeados en el piso
 - Volante con inclinación y columna esculpida
 - Plataforma amplia y despejada
 5. Características de diseño del Compartimento del operador
 - Frontal bajo para una mejor visibilidad de las horquillas y el piso
 - Ventana de amplia visibilidad entre la protección superior de la cabina del operador y los pilares delanteros
 - Crown FlexSeat™- fabricado con sujeción de cadera y cinturón anti-cincha
 - Columna de volante de ajuste infinito
 - Manubrios de control con respuesta táctil de nailon
 - Selector de marcha adelante/atrás ubicado en una posición natural
 - Alfombrilla del piso de goma/ pedales recubiertos de goma
 - Contrapeso esculpido para la visibilidad hacia atrás
 6. Motores de tracción y de levante fabricados por Crown
 7. Sistema de 36/48 V
 8. Display Crown
 - Indicador de descarga de la batería con interruptor de levante y opción de encendido durante un tiempo específico
 - Horómetros/distancia de desplazamiento/cronómetro
 - Opción de acceso mediante código PIN
 - Display de código de evento con cinco (5) botones de navegación
 - Diagnóstico de Access 1 2 3
 - Ajuste de niveles de rendimiento P1, P2, P3
 - Indicador de avance/retroceso
 9. Mástil de gran visibilidad con guía interna para las mangueras
 10. Protección superior de la cabina del operador con diseño en cascada
 11. Acceso a la batería por la parte superior o el lateral
 12. Retenedor del lado de la batería con interbloqueo e identificación de fallas
 13. El piso se puede desmontar sin herramientas
 14. Respaldo de carga de 1,220 mm de altura
 15. Conector de la batería de 350 amp
 16. Cables codificados por color
 17. Sistema InfoPoint™ con guía de referencia rápida
 18. Válvula de tres carretes
 19. Acoples hidráulicos con sello O-ring
 20. Manija de desconexión de la batería
 21. Interruptor de levante
 22. Sistema hidráulico AC y dirección bajo demanda
- Equipamiento opcional**
1. Integral o gancho en el desplazador lateral
 2. Acondicionamiento contra corrosión y congelación
 3. Rango "EE" de UL
 4. 1 o 2 Conectores de carga rápida en la tapa de asiento
 5. Preparado para baterías de ion litio V Force™
 6. Preparado para InfoLink™
 7. Estilos de mástil TL, TF y cuádruple
 8. Mástil Truckers TL
 9. Horquillas pulidas y con punta cónica
 10. Opciones de longitud de horquilla
 11. Válvulas hidráulicas para accesorios
 12. Conectores hidráulicos de desconexión rápida
 13. Regulador y medidor de presión del accesorio
 14. Inclinación delantera especial
 15. Reposabrazos 4D
 - Posibilidad de ajuste hacia arriba y abajo o hacia adelante y atrás con una sola mano
 - Botón de la bocina integrado
 - Disponible con una de las cuatro opciones de control biónico con control direccional integrado
 - Táctil
 - Palanca dual
 - Minipalanca
 - Combinación
 - También disponible sin las opciones de control biónico para su uso con palancas manuales
 16. Perilla de dirección
 17. Interruptor de encendido y apagado sin llave
 18. Luces de trabajo
 19. Bandeja de almacenamiento con soporte para portapapeles
 20. Asiento de suspensión: tela o vinilo
 21. Inclinación asistida
 22. Luces de respaldo, de freno y traseras
 23. Luces estroboscópicas
 24. Luz para el piso
 25. Alarma de desplazamiento audible
 26. Pasador de remolque
 27. Recorte de tracción activada por freno
 28. Control direccional controlado con el pie
 29. Puertas laterales con batería completa
 30. Rodillos en el compartimiento de la batería
 31. Cable accesorio Pos/Neg
 32. Ancho de la rueda amplia
 33. Opciones de altura del respaldo de carga
 34. Protección superior de la cabina del operador para estanterías tipo drive-in
 35. Llantas de caucho lisas o sin marca
 36. Accesorios Work Assist™
 - Clip portapapeles
 - Gancho
 - Red de almacenamiento
 - Recipiente para almacenamiento
 - Clip para la tapa del asiento
 - Clamp auxiliar
 - Terminal de soporte
 - Extintor de incendios
 - Ventilador del operador
 - Luces de trabajo
 - Espejos
 - Sujetador para envoltura de plástico
 - Posavasos
 - Sujeta lápices
 37. Espaciador de la batería
 38. Asiento FlexSeat de Crown: vinilo
 39. Manija del poste trasero con botón de la bocina
 40. Asiento giratorio
 41. Se enciende con el interruptor de llave
 42. Accesorios:
 - Clamp de cartón
 - Posicionador de horquillas
 - Empujar Tirar
 - Simple/Doble
 43. Cubiertas para Protección superior de la cabina del operador
 - Plexiglás
 - Malla metálica de 2 x 2

Maniobrabilidad

La FC 5200 aprovecha de la experiencia de Crown en diseño y la tecnología. Numerosas características de diseño mejoran la comodidad y productividad del operador.

Lo primero con que se encuentra el operador es un peldaño de entrada de tan solo 460 mm de altura. La cubierta de la batería aerodinámica ayuda al operador a acomodarse en el asiento. La protección superior de la cabina del operador está configurada para abrir la ventana de entrada/salida y su diseño tubular proporciona una ubicación cómoda para agarrar con la mano para una variedad de alturas de operador. Las pequeñas dimensiones de la columna de dirección y el volante facilitan todavía más la entrada y salida. La columna de inclinación está cargada por resorte para moverse fácilmente hacia arriba y hacia afuera. Piso despejado y de caucho para aislar al operador de las vibraciones. El diseño esculpido del piso promueve la visibilidad de las ruedas motrices, lo que puede reducir el daño al producto y al pallet. El esfuerzo del pedal de freno se reduce. Las relaciones de pedal a pedal y piso a pedal se refinan para mayor comodidad.

Se puede ver mejor visibilidad en cualquier lugar que mires. Una capó bajo para la visibilidad de las horquillas y el carro, un mástil de alta visibilidad, una columna de dirección compacta, una tabla de piso esculpida y una protección superior de la cabina del operador “en cascada” contribuyen a una visibilidad superior.

Gracias a los controles hidráulicos, se pueden combinar las funciones hidráulicas con suavidad. Las palancas manuales recubiertas en nailon están integradas en el compartimento y dispuestas en forma de abanico para facilitar su selección. La respuesta táctil de las palancas le proporciona comodidad al operador. Para accionar los controles, se requiere una fuerza mínima, ya que responden de forma inmediata.

La desconexión de la batería es fácil de alcanzar y operar. Los interruptores de tipo basculante fáciles de accionar están convenientemente ubicados para seleccionar luces de trabajo o ventilador opcionales. Un gran botón convexo de bocina se encuentra en el centro de la rueda.

Crown Drive System

Crown ha utilizado la última generación de sistemas de tracción de AC, mejorada con tecnología Access 1 2 3™. Los motores de tracción de AC y control independiente fabricados por Crown están diseñados especialmente para optimizar la integración de los sistemas de control de la tracción y el frenado. Esta generación de sistemas de control cubre la demanda de sistemas extremadamente eficientes y capaces de satisfacer los torques requeridos por los clientes.

La tecnología de Access 1 2 3™ de Crown permite un rendimiento y control óptimos al ofrecer una interfaz de comunicación para operadores y técnicos, una coordinación inteligente de los sistemas de levante del montacargas y un mantenimiento simplificado con diagnóstico avanzado.

El display de Crown permite una fácil solución de problemas, consultar el historial de evento y configurar los niveles de rendimiento. El panel de distribución está en un lugar accesible que reúne todos los puntos de comprobación, los fusibles y el cableado del sistema central con el fin de facilitar la resolución de problemas.

Existen tres modos de operación que pueden seleccionarse dependiendo de la experiencia del operador o las necesidades de aplicación.

e-GEN™ El sistema de freno

Variable y regenerativo del motor optimiza la frenada. Aun así, se ha reforzado con unos frenos de fricción eléctricos, que suprimen la necesidad de mantenimiento de los tradicionales frenos de zapata, tambor, disco o bañados en aceite. El equipo aplica la fuerza de frenado exacta en función de la presión del pedal y de las circunstancias de funcionamiento del operador.

El control de tracción con bucle cerrado Access 1 2 3 mantiene el equipo quieto a que se vuelva a ejecutar un comando de desplazamiento, incluso en pendientes.

El freno de estacionamiento eléctrico se activa automáticamente si el operador se levanta del asiento, si no se ejecuta ninguna orden de desplazamiento o si se desconecta la batería.

Sistema de dirección

Sistema hidrostático completo con área igual, cilindro de acción doble proporciona una velocidad de dirección igualmente receptiva en ambos sentidos (4.8 giros de bloqueo a bloqueo). Marco robusto del eje; El husillo forjado y los enlaces de conexión eliminan la necesidad de ajuste. Husillo forjado de una sola pieza y perno maestro en rodamientos de rodillos cónicos para una vida útil y mantenimiento mejorados. Los cojinetes esféricos con pasadores cónicos en los enlaces de conexión eliminan cualquier movimiento en el varillaje. Todas las ubicaciones de los cojinetes están selladas para excluir contaminantes y están equipadas con accesorios de lubricación para mayor facilidad.

La dirección hidrostática con sensor de carga solo actúa bajo demanda, lo que reduce el consumo de energía. Proporciona un control suave y silencioso de la dirección con el mínimo esfuerzo sobre el operador.

La estructura de la dirección se combina con la del controlador a fin de proporcionar maniobras de dirección suaves en todos los ángulos. El resultado es una menor fricción y una mayor vida útil para las ruedas.

Ambos motores reciben potencia, incluso en las curvas más cerradas. Gracias a esto, el equipo puede acelerar, girar y maniobrar incluso al arrancar con las ruedas totalmente giradas.

El control de velocidad en curvas regula la potencia del motor de tracción en función del grado de giro del montacargas. El resultado es una conducción suave y estable que mejora la confianza y la productividad del operador.

Hidráulica

La válvula hidráulica de control de función hidráulica Premium proporciona una medición precisa de las funciones de elevación, inclinación y accesorios. La sección de compensación en la válvula proporciona una velocidad de funcionamiento repetible independientemente de la condición de carga. La actuación de la palanca hidráulica es mínima, lo que reduce el estrés. La sección de compensación también mejora la eficiencia general del sistema.

El compensador de inclinación evita que la inclinación se incline o acelere al realizar funciones simultáneas.

El sistema de enclavamiento de elevación/inclinación de Crown proporciona una inclinación hacia adelante extendida a bajas alturas de horquilla, una inclinación hacia delante reducida a alturas elevadas para mejorar la estabilidad del camión cuando las horquillas están elevadas.

El diseño modular de las válvulas de control permite una fácil adición de funciones accesorias. La velocidad máxima de descenso está limitada por la válvula de control de flujo de compensación de presión y los fusibles de velocidad. Los cojines integrados del cilindro hidráulico suavizan el cambio de estación del mástil. Todos los cilindros de elevación del cilindro están chapados y se retraen en el aceite hidráulico para una protección adicional contra la corrosión cuando se bajan las horquillas.

El depósito de aceite de acero está integrado en el bastidor, lo que ayuda a disipar el calor del aceite hidráulico. Este diseño limpio y sin fugas incluye un filtro de succión con puerto de llenado separado y de fácil acceso, y varilla medidora con respiradores filtrados. El aceite se devuelve a través de un filtro de aceite reemplazable tipo spin-on. El sistema hidráulico proporciona una filtración continua.

Ensamble del Mástil diseñado por Crown

El mástil dispone de cuatro puntos de anclaje al equipo para mejorar la distribución de las fuerzas derivadas de la carga. La estructura contiene dos puntos de montaje donde se sujetan los cilindros de inclinación. Los cilindros de inclinación utilizan bujes esféricos para resistir a las deformaciones provocadas por las cargas descentradas. El mástil está sujeto a las unidades de tracción mediante dos montantes de gran diámetro.

El mástil de alta visibilidad presenta un diseño de riel anidado con cilindros de elevación ubicados detrás de los rieles. El mástil de servicio pesado está diseñado para proporcionar un funcionamiento fiable y sin problemas. Los manguitos hidráulicos grandes y la colocación de la manguera están diseñados para reducir el desgaste de la manguera y aumentar la vida útil de la manguera. El enrutamiento de las mangueras coloca las mangueras en línea y una al lado de la otra para reducir la interferencia visual. Las cadenas de elevación grandes se utilizan para una larga vida útil confiable. Los cilindros de elevación de gran diámetro proporcionan un funcionamiento suave.

El mástil TL opcional, TF y Cuádruple está disponible.

Baterías

La tapa de la plataforma de la batería se abre con facilidad para exponer la batería a la extracción o a la extracción lateral de la batería. Rodillos de batería opcionales para usar con equipos de extracción mecanizados. Un retenedor del lado de la batería baja es estándar. Las puertas laterales con batería completa son opcionales.

Transporte

Un ITA Clase II o III es estándar. Se puede agregar fácilmente un desplazador lateral y gancho integrales Crown opcional en los desplazadores laterales tipo ITA u otros accesorios. Hay disponibles distintos largos de horquillas.

Unidades de accionamiento

Dos transmisiones de engranajes planetarios de doble reducción independientes fabricadas por Crown ofrecen una reducción de engranaje de 22 a 1. Las reducciones primera y segunda utilizan engranajes helicoidales para reducir el ruido y mejorar la eficacia. Los engranajes de la unidad de tracción se lubrican por salpicado en baño de aceite.

Opciones de dispositivos de alerta

Alertas sonoras o visuales

Las consideraciones de seguridad y los peligros asociados con las alarmas sonoras de desplazamiento y las luces incluyen:

- Múltiples alarmas y luces pueden causar confusión.
- Los trabajadores tienden a ignorar las alarmas y las luces cuando se familiarizan con su presencia día tras día.
- Los operadores pueden dejar de prestar atención a la presencia de peatones.
- Molesta a operadores y peatones.

Otras opciones disponibles

Contacte a su representante local Crown.

La información sobre dimensiones y rendimiento proporcionada puede variar a causa de las tolerancias de fabricación. El rendimiento se basa en un equipo de tamaño medio y se ve afectado por el peso, condición del equipo, cómo está equipado y las condiciones de la zona de trabajo. Los productos Crown y sus especificaciones pueden variar sin previo aviso.

Crown Equipment Corporation

New Bremen, Ohio 45869 EE. UU.

Tel 419-629-2311

Fax 419-629-3796

CROWN.COM

Dado que Crown mejora sus productos continuamente, puede realizar cambios en sus especificaciones sin previo aviso.

Aviso: No todos los productos y características de los productos están disponibles en todos los países en los que se publica esta documentación.

Crown, el logo de Crown, el color beige, el símbolo Momentum, Access 1 2 3, e-GEN, InfoPoint, Intrinsic Stability System, FlexSeat, InfoLink y Work Assist son marcas registradas de Crown Equipment Corporation en los Estados Unidos y en otros países.

Todos los derechos reservados 2016-2019 Crown Equipment Corporation
SF19377-034 Rev. 09-19
Impreso en EE. UU.